

Nugents kommersiella släpvagnar är utvecklade för att möta de krav som ställs på ett släp i professionell användning.

Släpen är byggda i Nugents tradition av styrka, funktionalitet, tålighet och med fulla typgodkännande (ECWVTA). Detta ger en robust och mångsidig lösning för företag som vill kunna använda sitt släp dagligen och under tuffa förhållanden.

Den stora bredden av släp kan användas i en mängd olika branscher. Detta är tack vare att vi lägger stort fokus på flexibilitet och pålitlighet.

Nugents patenterade Dual Drive™ paraboliska upphängning är standard över hela det kommersiella sortimentet. Tack vare det så kommer du få uppleva bättre dragegenskaper och en ny nivå av stötdämpning du inte trodde var möjlig på ett släp.

Nugents tradition av robust tillverkade chassin som har blivit vidare i den kommersiella serien med introduktionen av nya material och nya innovativa egenskaper. Detta kombinerat med komponenter från marknadsledande tillverkare av komponenter försäkrar att Nugent är valet för den seriösa företagaren.

Släpens stålram är värmeförzinkad för att öka livslängden på släpen. Slitstarka däck, patenterade Dual Drive™ paraboliska bladfjädring och LED-lampor samt att vi erbjuder överlägsen byggkvalitet, styrka, livslängd och utmärkt dragegenskaper.

Standardmodellerna erbjuder många funktioner och egenskaper och kompletteras med ett stort urval av extra tillval om extra specialisering behövs.

En variation av storlekar erbjuds med modeller från 1,7m till 5,5m. Nugent har ett släp för varje företag eller hem. Med produkter i högsta kvalitet med många smarta egenskaper så har du ett Nugent släp du kan lita på i många år och som tål hårt arbete.

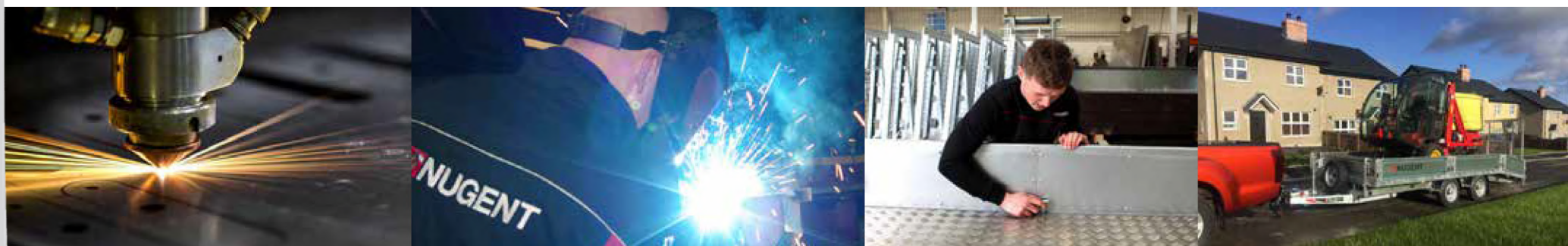

Dual Drive™

parabolic equaliser

Nugent Dual Drive™ paraboliskt upphängningssystem moderniserar släpvagnen. Nugents kommersiella släp har Dual Drive™ parabolisk fjädring som standard, denna övervinner bristerna hos traditionella fjädringssystem.

Genom att sätta in en sekundär gummidämpare mellan chassit, tillsammans med en unik pivot-glid platta, ett extra fjädringselement som säkerställer att fjädrarna är fullt belastade vid kompression och återfjädrande för att undvika vibrationer och skakningar.

Den extra dämpningseffekten minskar också påfrestningarna på chassit, karosramen, dragkroken och minskar stötar som förs över till fordonet. vilket ger en säkrare och bekvämare körning för dig och boskapsdjuren ombord.

Nugents patenterade konstruktion ger alla fördelarna med parabol fjädring, och med de ytterligare fördelarna som är förknippade med fjädrade axlar - i ett enda system.

De minskade vibrationerna gör att chassit slits mycket mindre, vilket ger släpvagnen en längre livslängd och därmed lägre underhållskostnader för användaren!

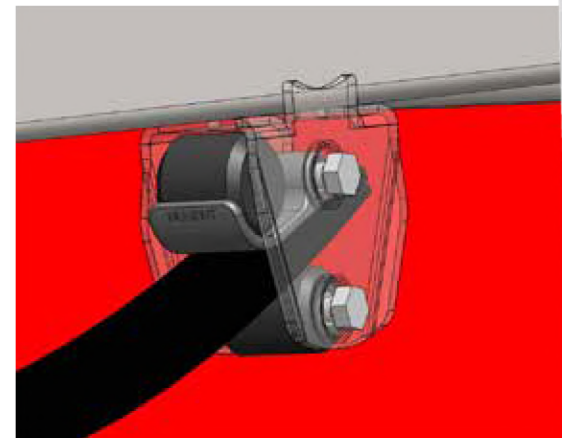

Tiltbed

Egenskaper och Funktioner

Denna multifunktionella trailer drar fördelar från flaksläpets mångsidighet med en lägre 12° lastvinkel för enkel lastning av maskiner med låg markfrigång.

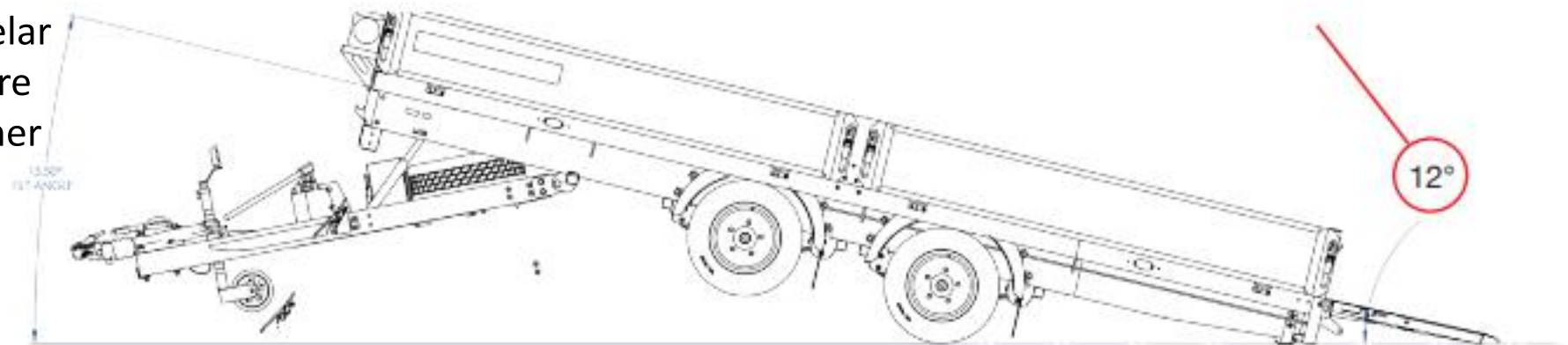

Rejält manuell tippnings pumphandtag

Tysta sidolemmar tack vare fjäderbelastade fästhandtag

Bakramp med gasdämpare som underlättar upp och nedfällning av ramp

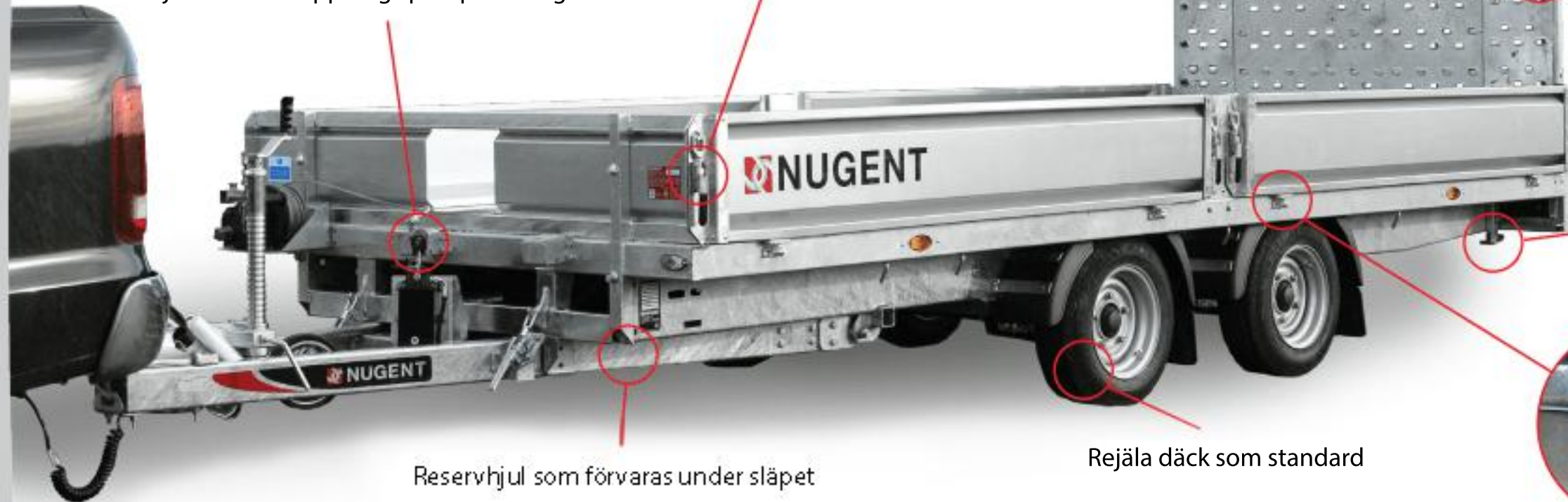

Reservhjul som förvaras under släpet

Rejåla däck som standard

Integrerat stödben



Självcentrerande gångjärn

TILTBED

Extra tillval



Nedfällbara sidolämar



Aluminiumgolv



Ramper (2400m)



Stegstativ

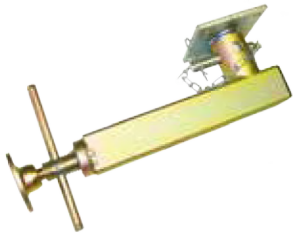

Stödben



Helramp bak



Manuel vinsch



Hjulklossar



Lågt framstativ



Gallergrindar på gångjärn



Elektrisk vinsch



Låstbar verktyglåda

TILTBED

Specifikationer

Modell	Axlar	Däck	Totalvikt	Tjänstevikt	Flakmått L x B (mm)	Flakmått L x B (fot)	Yttermått L x B (mm)	Yttermått L x B (fot)	Sidorvikt	Sidorhöjd	Flakhöjd	Surröglor
TB4920H	2	185/70R13	3,500kg	865 kg	4,850 x 2,000	15' 11" x 6' 7"	6,184 x 2,000	20' 3.4" x 6' 6.7"	144 kg	344	680	4
TB4923H	2	185/70R13	3,500kg	899 kg	4,850 x 2,256	15' 11" x 7' 4"	6,184 x 2,256	20' 3.4" x 7' 4"	145 kg	344	680	4
TB5520H	2	185/70R13	3,500kg	890 kg	5,450 x 2,000	17' 10.5" x 6' 6.7"	6,796 x 2,000	22' 3.5" x 6' 6.7"	156 kg	344	680	5
TB5523H	2	185/70R13	3,500kg	935 kg	5,450 x 2,256	17' 10.5" x 7' 4"	6,796 x 2,256	22' 3.5" x 7' 4"	158 kg	344	680	5

Våra släp är under kontinuerlig uppdatering så små ändringar kan komma att ske.



TILTBED

ÖVER 30ÅRS ERFARENHET

Nugent Engineering grundades 1985 av Sean Nugent. Han kom från jordbruksbakgrund. Han tillverkade produkter för jordbruket och sålde utrustning för boskaphantering till lokala jordbrukare och distributörer.

Ett distributionsnätverk över hela Irland etablerades under de följande 5 åren och produktsortimentet utvecklades till fler jordbruksredskap, driven av efterfrågan på starka, robusta maskiner.

Sönerna Shane och Damien Nugent anslöt sig till sin far i början av 90-talet, när den första släpvagnen för boskap skapades.

Familjeföretaget fortsatte att växa och erbjuder nu ett brett utbud av kommersiella släpvagnsprodukter till exportmarknader.

År 2017 öppnade Nugent en specialbyggd, toppmodern trailermonteringsanläggning. Detta har gjort det möjligt för företaget att gå från en statisk tillverkning till tre fullt utbyggda produktionslinjer. Detta följdes 2019 av en modern 350 kvm kontorsavdelning och en 1000 kvm plåtslageriutbyggnad med helt nya laserskärningsanläggningar.

Familjen Nugent är stolta över sina rötter i jordbruket och har därför byggt nuvarande fabriker på original platsen hemma på deras gård, med en stark koppling till lokalsamhället.

En mångsidig arbetsstyrka har utvecklats genom expansionen och upprätthåller en anknnytning till lokala högskolor för att skapa en mängd olika karriärmöjligheter lokalt och även och välkomnar ett växande antal kvalificerade multinationella lagmedlemmar.

